

Top Line 110

Montageanleitung / Assembly / Montage

Montagehandleiding / Montaggio / Instrucciones de montaje

Instrukcja montażu / Montážní návod

- D**
- Für Holztüren und Holz- oder Alu-Rahmentüren
 - 2-bahnig, innenliegend, obenlaufend
 - Türgewicht bis 20 kg
 - Türhöhe bis 2000 mm
 - Türbreite ab 400 mm
 - Werkzeuglose Höhenverstellung
 - Werkzeuglose Türbefestigung
 - Gleitführung für innenliegende Konstruktion
 - Kombinierbar mit STB 11, 12, 15, 35
- I**
- Per ante in legno e ante con telaio in alluminio o legno
 - 2 binari, ante scorrevoli interne con binario di scorrimento superiore
 - Peso anta max. 20 kg
 - Altezza anta max. 2000 mm
 - Larghezza anta min. 400 mm
 - Regolazione verticale senza utensili
 - Fissaggio dell'anta senza utensili
 - Pattino di guida per ante scorrevoli interne
 - Combinabile con STB 11, 12, 15, 35
- GB**
- For wooden doors and wooden or aluminium frame doors
 - 2-track, flush-mounted, top-running
 - Door panel weight up to 20 kg
 - Door panel height up to 2000 mm
 - Door panel width from 400 mm
 - Toolless height adjustment
 - Toolless door attachment
 - Slider for flush-mounted door design
 - Can be combined with STB 11, 12, 15, 35
- E**
- Para puertas de madera y marcos de madera o aluminio
 - 2 pistas, arremetida, con rodadura superior
 - Peso de puerta hasta 20 Kg
 - Altura de puerta hasta 2000 mm
 - Ancho de puerta a partir de 400 mm
 - Regulación de altura sin herramientas
 - Fijación de puerta sin herramientas
 - Guía deslizante para construcciones arremetidas
 - Combinable con STB 11, 12, 15, 35
- F**
- Pour portes en bois et portes à cadre en bois ou aluminium.
 - à 2 voies, intérieur, coulissage à la partie supérieure
 - Poids de porte jusqu'à 20 kg
 - Hauteur de porte jusqu'à 2000 mm
 - Largeur de porte à partir de 400 mm
 - Réglage en hauteur sans outillage
 - Fixation de porte sans outillage
 - Guidage par glissement pour conception rentrante
 - Combinable avec STB 11, 12, 15, 35
- PL**
- Do drzwi płytowych oraz drzwi z ramą aluminiumową bądź drewnianą
 - Okucie 2-torowe, leżące wewnątrz korpusu, z górnym mechanizmem jezdny
 - Waga drzwi do 20 kg
 - Wysokości drzwi do 2000 mm
 - Szerokość drzwi do 400 mm
 - Regulacja wysokości bez użycia narzędzi
 - Mocowanie drzwi bez użycia narzędzi
 - Prowadzenie ślizgowe dla konstrukcji leżącej wewnątrz korpusu
 - Możliwość łączenia z STB 11, 12, 15, 35
- NL**
- Voor houten deuren en deuren met houten of aluminium frame
 - Met 2 banen, binnenliggend, bovenlopend
 - Deurgewicht tot 20 kg
 - Deurhoogte tot 2000 mm
 - Deurbreedte vanaf 400 mm
 - Gereedschapsloze hoogteverstelling
 - Gereedschapsloze deurbevestiging
 - Glijgeleiding voor binnenliggende constructie
 - Combineerbaar met STB 11, 12, 15, 35
- PL**
- Pro plně dřevěné dveře a dveře s dřevěným nebo hliníkovým rámem
 - Pro 2-křídlové vložené dveře s horním zavěšením
 - Hmotnost dveří až 20 kg
 - Výšky dveří do 2000 mm
 - Šířka dveří do 400 mm
 - Beznářad'ové výškové seřizení
 - Montáž dveří bez použití nřadí
 - Kluzné vedení pro dveře vložené konstrukce
 - Lze kombinovat s dolním vedením STB 11, 12, 15, 35
- CZ**
- Pro plně dřevěné dveře a dveře s dřevěným nebo hliníkovým rámem
 - Pro 2-křídlové vložené dveře s horním zavěšením
 - Hmotnost dveří až 20 kg
 - Výšky dveří do 2000 mm
 - Šířka dveří do 400 mm
 - Beznářad'ové výškové seřizení
 - Montáž dveří bez použití nřadí
 - Kluzné vedení pro dveře vložené konstrukce
 - Lze kombinovat s dolním vedením STB 11, 12, 15, 35

Einbau-Beispiel für Holztüren

Mounting example for wooden doors

Exemple de montage pour portes en bois

Montagevoorbeeld voor houten deuren

Esempio di montaggio per ante in legno

Ejemplo de montaje para puertas de madera

Przykład zabudowy dla drzwi płytowych

Příklad montáže pro dřevěné dveře

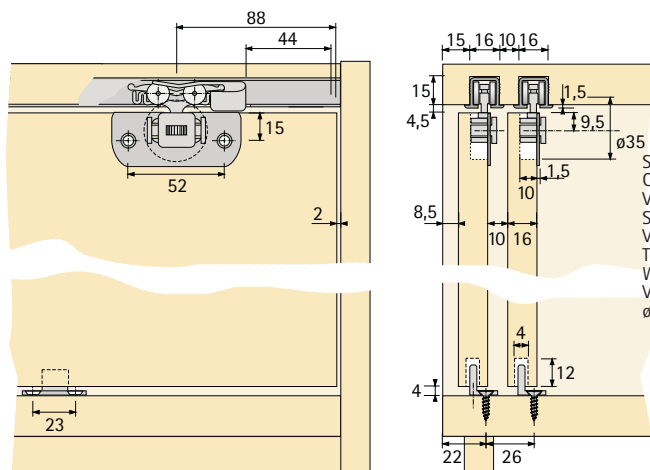

Einbau-Beispiel für Alu-Rahmentüren

Mounting example for aluminium frame doors

Exemple de montage pour portes à cadre aluminium

Montagevoorbeeld voor aluminium framedeuren

Esempio di montaggio per ante con telaio in alluminio

Ejemplo de montaje para puertas de marco de aluminio

Przykład zabudowy dla drzwi z ramą aluminiumową

Příklad montáže pro dveře s hliníkovým rámem

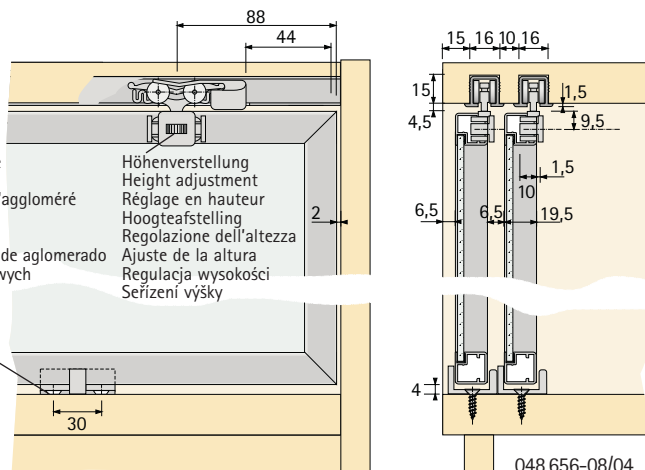

Einbau-Beispiel für Holztüren mit Führungswinkel unten
 Mounting example for wooden doors with bottom guide bracket

Exemple de montage pour portes en bois avec équerre de guidage en bas

Montagevoorbeeld voor houten deuren en geleidingshoeken onderaan

Esempio di montaggio per ante in legno con squadra per fissaggio guida inferiore

Ejemplo de montaje para puertas de madera con ángulo guía inferior

Przykład zabudowy dla drzwi płytowych z dolnym ślizgaczem prowadzącym

Příklad montáže pro dveře s dřevěným rámem a dolním vodičím úhelníkem

Spanplattenschraube \varnothing 3,5 x 16 mm / Chipboard screw \varnothing 3,5 x 16 mm
 Vis pour panneaux d'aggloméré \varnothing 3,5 x 16 mm
 Spaanplaatschroef \varnothing 3,5 x 16 mm / Vite per pannelli \varnothing 3,5 x 16 mm
 Tornillo para tablero de aglomerado \varnothing 3,5 x 16 mm
 Wkręt do płyt wiórowych \varnothing 3,5 x 16 mm / Vrut \varnothing 3,5 x 16 mm

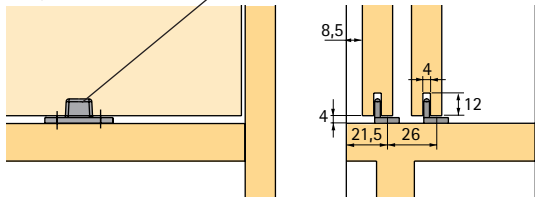

Türhöhen > 1000 mm: Türen gegen Korpusseiten anschlagen lassen, um Durchschwingen der Türen zu verhindern.

Door heights > 1000 mm: allow doors to stop against cabinet sides to prevent doors swinging.

Hauteur de porte > 1000 mm: Faire buter les portes contre les montants de caisson pour éviter un battement des portes.

Deurhoogtes > 1000 mm: deuren tegen kastzijwanden laten aanslaan om doorzwenken van de deuren te verhinderen.

Per ante di altezza > 1000 mm: portare le ante a contatto con i fianchi del mobile per evitarne l'oscillazione

Alturas de puerta > 1000 mm: dejar que las puertas cierren contra los costados del mueble para evitar la oscilación de las mismas.

Wysokość drzwi > 1000 mm: Pozwolić drzwiom uderzać o bok korpusu aby zapobiec wahaniu drzwi.

Výška dveří > 1000 mm: dveře by se měly dovírat o boky korpusu.

Bohrbilder für Alu-Rahmentüren

Drilling pattern for aluminium frame doors

Schémas de perçage pour portes à cadre en aluminium

Boorbeelden voor aluminium framedeuren

Schemi di foratura per ante con telaio in alluminio

Esquema de taladros para puertas de marco de aluminio

Schemat frezowania ramy aluminiowej

Vrtání pro dveře s hliníkovým rámem

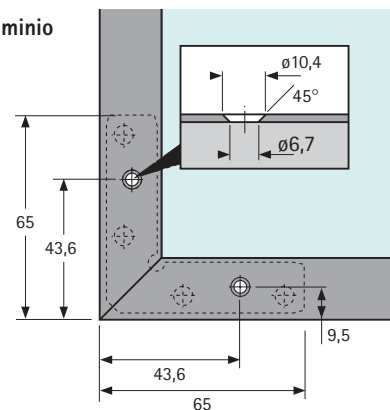
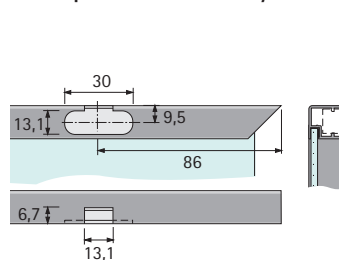

Laufprofil (optional zum Schrauben oder Kleben)

Wir empfehlen einen handelsüblichen PU-Kleber, z.B. Jowapur 685.52 oder Jowapur 685.32

Runner profile (option of screw-on or stick-on version)

Wij raden een gebruikelijke PU-kliefstof aan, b.v. Jowapur 685.52 or Jowapur 685.32

Profil de coulissage (en option à visser ou coller).

Nous conseillons une colle PU du commerce, par ex. Jowapur 685.52 ou Jowapur 685.32

Loopprofiel (optioneel om te schroeven of te kleven)

Wij raden een gebruikelijke PU-kliefstof aan, b.v. Jowapur 685.52 of Jowapur 685.32

Binario di scorrimento (in alternativa con fissaggio a vite o a colla).

Si consiglia un normale collante in PU, p.es. Jowapur 685.52 o Jowapur 685.32

Perfil de rodadura (para atornillar o pegar, a elegir).

Aconsejamos utilizar un adhesivo de poliuretano corriente en el mercado, como por ejemplo Jowapur 685.52 o Jowapur 685.32

Profil jezdny (do przykręcenia lub przyklejenia).

Zalecamy stosowanie dostępnych w handlu klejów.

Horní profil (volitelně k našroubování nebo k nalepení).

Doporučujeme běžné PU-lepidlo, např. Jowapur 685.52 nebo Jowapur 685.32

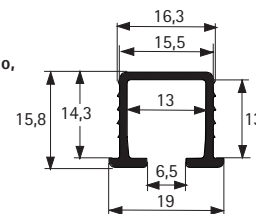

Montage Laufprofil / Assembly runner profile / Montage profil de coulissage

Montage loopprofiel / Montaggio binario di scorrimento / Montaje del perfil de rodadura

Montaż profilu jezdneho / Montáž horního profilu

Vorbereiten Tür / Preparing the door

Préparation de la porte

Deur voorbereiden

Preparazione dell'anta

Preparación de la puerta

Przygotowanie drzwi / Příprava dveří

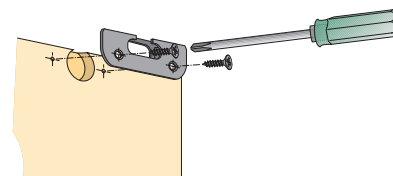
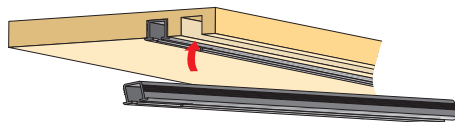
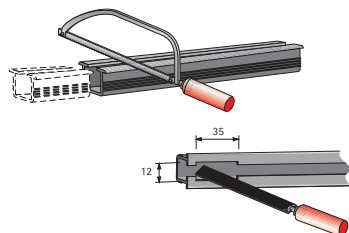

Montage Tür / Assembly door / Montage de la porte / Montage deur / Montaggio dell'anta / Montaje de la puerta / Montaż drzwi / Montáž dveří

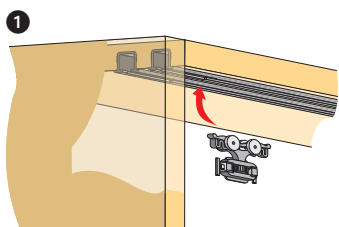

Höhenverstellung / Height adjustment

Réglage en hauteur / Hoogteafstelling

Regolazione dell'altezza / Ajuste de la altura

Regulacja wysokości / Seřízení výšky

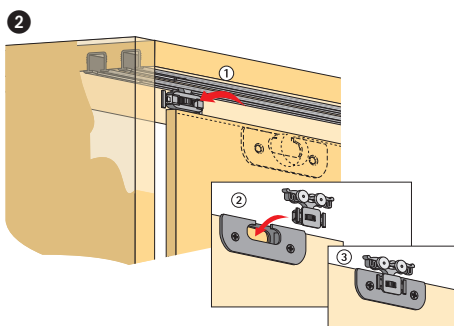
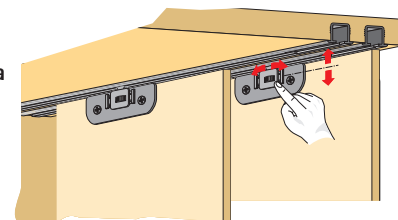

Montage untere Führung

Assembly bottom door guide

Montage guidage inférieur

Montage geleiding onderaan

Montaggio della guida inferiore

Montaje guía inferior

Montaż prowadzenia dolnego

Montáž dolního vedení

